

AVIA D90 EURO 6

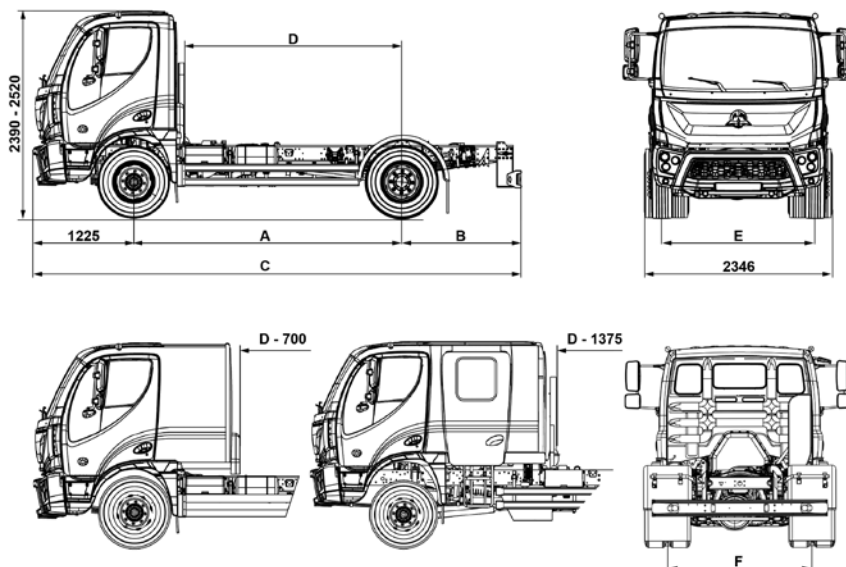

AVIA D90 EURO 6

AVIA "D" – HLAVNÍ ROZMĚRY VOZIDEL (mm)

Rozvor	A	B	C	D	E	F	D-700
N	3 400	1 415	6 040	2 730	1 849	1 736	2 030
L	3 900	1 670	6 795	3 230			2 530
E	4 500	2 070	7 795	3 830			3 130
S	5 100	2 470	8 795	4 430			3 730

HMOTNOSTI PODVOZKU (kg)

Rozvor	Hmotnost			Přední náprava		Zadní náprava	
	celková	podvozku	nosnost	max. zatížení	zatížení od podvozku	max. zatížení	zatížení od podvozku
N	9 000	3 442	5 558	3 400	2 221	6 200	1 221
L		3 491	5 509		2 262		1 229
E		3 540	5 460		2 302		1 238
S		3 589	5 411		2 342		1 247

Max. hmotnost soupravy - 9 750 kg (nebrzděný přívěs), - 12 500 kg (přívěs s nájezdovou brzdou), - 18 000 kg (přívěs s průběžnou brzdou)

STOUPAVOST – (PNEU 215/75 R17,5")

	Max. teoretická stoupavost %*			
Převod zadní nápravy	3,73:1	4,10:1	4,56:1	(5,13:1)**
Motor 134 kW	41,6	47	53,5	63

** skutečná max. stoupavost cca 30% je závislá na adhezi

RYCHLOSTI – (PNEU 215/75 R17,5")

	Převod zadní nápravy			
Rychlost km/h	3,73:1	4,10:1	4,56:1	(5,13:1)**
1. stupeň při 1 000 ot/min	5,7	5,2	4,6	4
6. stupeň při 2 500 ot/min	119	108	97,5	87

OTÁČKY MOTORU PŘI 85 km/h – (PNEU 215/75 R17,5")

Převod zadní nápravy	3,73:1	4,10:1	4,56:1	(5,13:1)**
Otáčky motoru ot/min	1 785	1 963	2 183	(2 456)

** převod 5,13 pouze po předchozí dohodě s výrobcem



AVIA D90 EURO 6

MOTOR	Cummins ISB4.5E6150	Cummins ISB4.5E6180	Cummins ISB4.5E6210
Charakteristika	Vysoce výkonný diesel s přímým vstřikem přeplňovaný turbodmychadlem s mezikladičem Elektronicky řízený systém vstřikování common rail, EURO 6 SCR systém		
Uspořádání válců	4 v řadě		
Ventily	4 v každém válci		
Objem	4 500 cm ³		
Vrtání x zdvih	107 x 124 mm		
Max. výkon	112 kW (150 hp) při 2 300 rpm	134 kW (180 hp) při 2 300 rpm	157 kW (210 hp) při 2 300 rpm
Max. toč. moment	650 Nm při 1 000–1 500 rpm	750 Nm při 1 100–1 600 rpm	850 Nm při 1 200–1 500 rpm

SPOJKA TYP	Jednokotoučová disková suchá. ZF-SACHS prům. 362 mm, hydraulicky ovládaná s pneumatickým posílením.
PŘEVODOVKA	ZF 6S850 6 rychlostní, plně synchronizovaná.
PŘEVODOVÉ POMĚRY	1° - 6,72:1 2° - 3,68:1 3° - 2,15:1 4° - 1,41:1 5° - 1,00:1 6° - 0,79:1 R - 6,03:1
ZVL. POHON (PTO)	2 druhy, ovládání elektropneumatické, převod 1,88 nebo 1,47.
ZADNÍ NÁPRAVA	Tuhá, hypoidní soukolí, uzávěrka diferenciálu.
PŘEVODY	3,73:1, 4,10:1, 4,56:1, (5,13:1**)
PŘEDNÍ NÁPRAVA	Tuhá s kovanou nápravnicí.
PÉROVANÍ	Přední náprava - 80 mm široké 2 listové parabolické pružiny, příčný torzní stabilizátor Ø 32 mm. Hydraulické dvojčinné tlumiče. Zadní náprava - 80 mm široké 3 listové parabolické pružiny, příčný torzní stabilizátor Ø 32 mm. Hydraulické dvojčinné tlumiče.
ŘÍZENÍ	ZF 8090 – Hydraulické servořízení, monoblokového typu.
BRZDY	Plně pneumatický systém. EBS III systém WABCO. Vysoušeč vzduchu. Přední brzdy - diskové (průměr 330 mm). Zadní brzdy - diskové (průměr 330 mm). Parkovací brzda - pružinová, působící na kola ZN. Motorová brzda VGT systém, ovládání páčkou pod volantem.
RÁM	Šroubovaný a nýtovaný za studena, podélníky tvaru U rozměru 200 x 60 x 5 nebo 203 x 62 x 6,5 mm (S), příčky otevřeného profilu.
NÁDRŽ NA PALIVO	Ocelová 120 l – signalizace minimální zásoby 16 litrů.
NÁDRŽ AD-BLUE	30 l, plastová
KOLA A PNEUMATIKY	Pneu 215/75 R17,5", ocelové ráfky 17,5 x 6,00, 6 děrové, náhradní kolo s držákem.
ELEKTRICKÝ SYSTÉM	24 V Batterie 2 x 12 V, 140 Ah. Bateriový odpojovač. Alternátor 24 V / 80 A. Spouštěč 24 V / 3,6 kW. Elektrická instalace systém CAN–BUS.
KABINA	Ocelová, levostranné řízení (alt. pravostranné řízení), svařená z oboustranně zinkovaných plechů, protikorozní ochrana, katodoreticky základovaná ponorem, přední víko a nárazník z kompozitu, hluková a tepelná izolace. Dvoudveřová, hydraulicky sklopná, šířka 2 150 mm.
PÉROVÁNÍ KABINY	4 bodové uložení, přední uložení v pryžových pouzdrech, zadní uložení s vinutými pružinami a hydraulickými tlumiči, hydraulické automatické zámky.
EXTERIER	Aerodynamický tvar, rohové spoiler. Nízko položená dveřní okna, tónovaná skla, vyhřívaná a elektricky ovládaná zpětná zrcátka, hlavní světlomety seřiditelné zevnitř, mlhové světlomety.
INTERIER	Nastavitelné sedadlo řidiče, dvojitá sedačka spolujezdců, bezpečnostní samonavíjecí pásy, odkládací prostor u spolujezdců a na zadní stěně, kapsy ve dveřích, příhrádka na dokumenty, stropní příhrádky. 12 V zásuvka, 2 x USB (3,1 A), zapalovač, měnič napětí 24 / 12 V.
VÝBAVA	Přístrojová deska s multifunkčním displejem, speedlimiter, tempomat, LDWS.
BARVY	Signální bílá RAL9003, červená RAL3001, tmavě modrá RAL5010.
VÝBAVA NA PŘÁNÍ	Varianty výbavy kabin obsahují elektricky ovládaná okna, centrální zamykání, klimatizace, barvy - RAL barvy, metalické barvy. 200 l palivová nádrž, zařízení k tažení brzděného/nebrzděného přívěsu, střešní spoiler, sledování tlaku v pneumatikách. Pneu: 9,5 R17,5" 225/75 R17,5" ocelové ráfky 19,5 x 6,75, 8 děrové.

Výroba je prováděna v závodě AVIA Motors s.r.o Praha. AVIA Motors s.r.o uplatňuje politiku trvalého zlepšování výrobku. Údaje uvedené v tomto listu jsou pro informaci, nejsou podkladem pro kontrakt. Výrobce si vyhrazuje právo na změny.