

AVIA D120 EURO 6

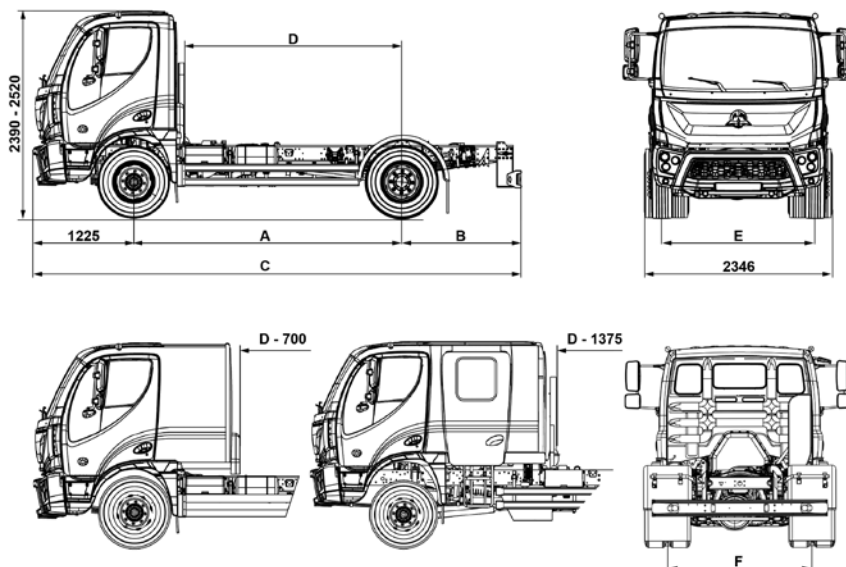

AVIA D120 EURO 6

AVIA "D" – HLAVNÍ ROZMĚRY VOZIDEL (mm)

Rozvor	A	B	C	D	E	F	D-700
N	3 400	1 365	5 990	2 730	1 849	1 740	2 030
L	3 900	1 620	6 745	3 230			2 530
E	4 500	2 020	7 745	3 830			3 130
S	5 100	2 420	8 745	4 430			3 730
G	5 600	2 520	9 345	4 930			4 230

HMOTNOSTI PODVOZKU (kg)

Rozvor	Hmotnost			Přední náprava		Zadní náprava	
	celková	podvozku	nosnost	max. zatížení	zatížení od podvozku	max. zatížení	zatížení od podvozku
N	11 990	3 585	8 405	4 200	2 305	8 200	1 280
L		3 635	8 355		2 344		1 291
E		3 685	8 305		2 386		1 299
S		3 735	8 255		2 426		1 309
G		3 794	8 196		2 465		1 329

Max. hmotnost soupravy - 12 740 kg (nebrzděný přívěs), - 15 490 kg (přívěs s nájezdovou brzdou), - 21 990 kg (přívěs s průběžnou brzdou)

STOUPAVOST – (PNEU 245/70R17,5")

	Max. teoretická stoupavost %*			
Převod zadní nápravy	3,73:1	4,10:1	4,56:1	(5,13:1)**
Motor 134 kW	29	32,5	36,6	42

** skutečná max. stoupavost cca 30% je závislá na adhezi

RYCHLOSTI – (PNEU 245/70R17,5")

	Převod zadní nápravy			
Rychlost km/h	3,73:1	4,10:1	4,56:1	(5,13:1)**
1. stupeň při 1 000 ot/min	5,7	5,6	5,0	4,4
6. stupeň při 2 500 ot/min	120	110	99,5	88,5

OTÁČKY MOTORU PŘI 85 km/h – (PNEU 245/70R17,5")

Převod zadní nápravy	3,73:1	4,10:1	4,56:1	(5,13:1)**
Otáčky motoru ot/min	1 748	1 921	2 137	(2 404)

** převod 5,13 pouze po předchozí dohodě s výrobcem



AVIA D120 EURO 6

MOTOR	Cummins ISB4.5E6180	Cummins ISB4.5E6210
Charakteristika	Vysoce výkonný diesel s přímým vstřikem přeplňovaný turbodmychadlem s mezikladičem Elektronicky řízený systém vstřikování common rail, EURO 6 SCR systém	
Uspořádání válců	4 v řadě	
Ventily	4 v každém válci	
Objem	4 500 cm ³	
Vrtání x zdvih	107 x 124 mm	
Max. výkon	134 kW (180 hp) při 2 300 rpm	157 kW (210 hp) při 2 300 rpm
Max. toč. moment	750 Nm při 1 100–1 600 rpm	850 Nm při 1 200–1 500 rpm

SPOJKA TYP	Jednokotoučová disková suchá. ZF-SACHS prům. 362 mm, hydraulicky ovládaná s pneumatickým posílením.
PŘEVODOVKA	ZF 6S850 6 rychlostní, plně synchronizovaná.
PŘEVODOVÉ POMĚRY	1° - 6,72:1 2° - 3,68:1 3° - 2,15:1 4° - 1,41:1 5° - 1,00:1 6° - 0,79:1 R - 6,03:1
ZVL. POHON (PTO)	2 druhy, ovládání elektropneumatické, převod 1,88 nebo 1,47.
ZADNÍ NÁPRAVA	Tuhá, hypoidní soukolí, uzávěrka diferenciálu.
PŘEVODY	3,73:1, 4,10:1, 4,56:1, (5,13:1**)
PŘEDNÍ NÁPRAVA	Tuhá s kovanou nápravnicí.
PÉROVANÍ	Přední náprava - 80 mm široké 2 listové parabolické pružiny, příčný torzní stabilizátor Ø 32 mm. Hydraulické dvojčinné tlumiče. Zadní náprava - 80 mm široké 3 listové parabolické pružiny, příčný torzní stabilizátor Ø 32 mm. Hydraulické dvojčinné tlumiče.
ŘÍZENÍ	ZF 8090 – Hydraulické servořízení, monoblokového typu.
BRZDY	Plně pneumatický systém. EBS III systém WABCO. Vysoušeč vzduchu. Přední brzdy - diskové (průměr 330 mm). Zadní brzdy - diskové (průměr 330 mm). Parkovací brzda - pružinová, působící na kola ZN. Motorová brzda VGT systém, ovládání páčkou pod volantem.
RÁM	Šroubovaný a nýtovaný za studena, podélníky tvaru U rozměru 203 x 62 x 6,5, příčky otevřeného profilu.
NÁDRŽ NA PALIVO	Ocelová 120 l – signalizace minimální zásoby 16 litrů.
NÁDRŽ AD-BLUE	30 l, plastová
KOLA A PNEUMATIKY	Pneu 245/70 R17,5", ocelové ráfky 17,5 x 6,75, 8 děrové, náhradní kolo s držákem.
ELEKTRICKÝ SYSTÉM	24 V Batterie 2 x 12 V, 140 Ah. Bateriový odpojovač. Alternátor 24 V / 80 A. Spouštěč 24 V / 3,6 kW. Elektrická instalace systém CAN-BUS.
KABINA	Ocelová, levostranné řízení (alt. pravostranné řízení), svařená z oboustranně zinkovaných plechů, protikorozní ochrana, katodoreticky základovaná ponorem, přední víko a nárazník z kompozitu, hluková a tepelná izolace. Dvoudveřová, hydraulicky sklopná, šířka 2 150 mm.
PÉROVÁNÍ KABINY	4 bodové uložení, přední uložení v pryžových pouzdech, zadní uložení s vinutými pružinami a hydraulickými tlumiči, hydraulické automatické zámky.
EXTERIER	Aerodynamický tvar, rohové spoilerly. Nízko položená dveřní okna, tónovaná skla, vyhřívaná a elektricky ovládaná zpětná zrcátka, hlavní světlomety seřiditelné zevnitř, mlhové světlomety.
INTERIER	Nastavitelné sedadlo řidiče, dvojitá sedačka spolujezdců, bezpečnostní samonavíjecí pásy, odkládací prostor u spolujezdce a na zadní stěně, kapsy ve dveřích, přihrádka na dokumenty, stropní přihrádky. 12 V zásuvka, 2 x USB (3,1 A), zapalovač, měnič napětí 24 / 12 V.
VÝBAVA	Přístrojová deska s multifunkčním displejem, speedlimiter, tempomat, LDWS.
BARVY	Signální bílá RAL9003, červená RAL3001, tmavě modrá RAL5010.
VÝBAVA NA PŘÁNÍ	Variety výbavy kabin obsahují elektricky ovládaná okna, centrální zamykání, klimatizace, barvy - RAL barvy, metalické barvy. 200 l palivová nádrž, zařízení k tažení brzděného/nebrzděného přívěsu, střešní spoiler, sledování tlaku v pneumatikách. Pneu: 245/70 R19,5", ocelové ráfky 19,5 x 6,75, 8 děrové.

Výroba je prováděna v závodě AVIA Motors s.r.o Praha. AVIA Motors s.r.o uplatňuje politiku trvalého zlepšování výroby. Údaje uvedené v tomto listu jsou pro informaci, nejsou podkladem pro kontrakt. Výrobce si vyhrazuje právo na změny.